

自在式シリンダ位置調整ユニット

- XY軸の調整に加え θ_1 θ_2 軸の調整が可能
- ガイド付シリンダの他、新型ミニシリンダ Min-1-C、Min-2-C も取付可能

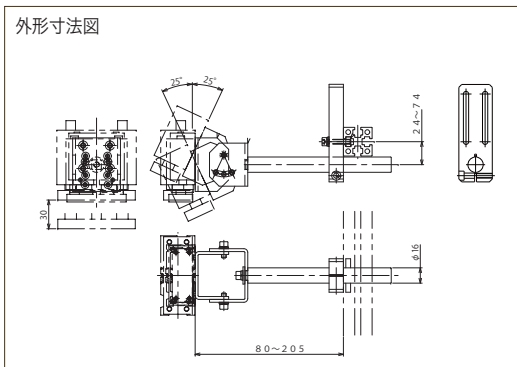
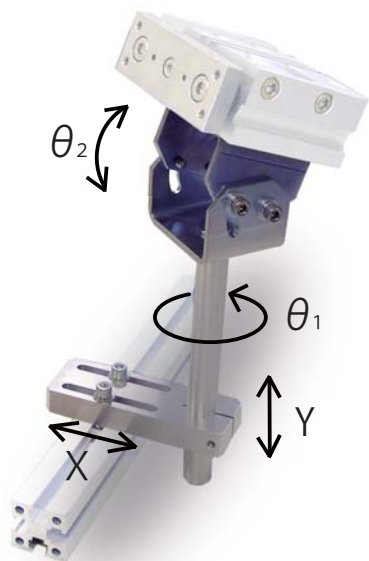

部品 No.	品名	質量 (g)	標準価格
T5762290	自在式シリンダ位置調整ユニット	500	6,600 円

※ガイド付シリンダは含まない

パーツに関するご注文・お問い合わせはコーシン精機
本社パーツショップ、もしくは担当営業所まで。



本社・工場・西日本統括営業所



パーツショップ

FAX ☎ 0120-075-082 受付時間 8:30-20:00(当社営業日)
PHONE ☎ 0120-075-482 受付時間 8:30-20:00(当社営業日)
MAIL 082@kyo.ype.co.jp

国内拠点

1 本社・工場	京都市伏見区久我本町11-260	TEL. 075-933-9555 FAX. 075-934-4033
2 東京統括営業所	東京都中央区八重洲2-4-6 八重洲錦ビル7F	TEL. 03-3245-0800 FAX. 03-3245-0808
3 西関東営業所	神奈川県横浜市田区1丁目30-1 松井産業ビル201号	TEL. 046-295-9610 FAX. 046-295-9620
4 長野営業所	長野県塩尻市広丘吉田552-1 K1ビル105号	TEL. 0263-96-9651 FAX. 0263-96-9652
5 北関東統括営業所	さいたま市北区吉野町2-179-11	TEL. 048-865-2921 FAX. 048-865-2927
6 東北営業所	福島市八島町16-38	TEL. 024-535-5942 FAX. 024-535-5943
7 岩手サテライト	岩手県北上市幸町5-21 プラメゾンB棟	TEL. 0197-62-6905 FAX. 0197-62-6905
8 栃木営業所	栃木県佐野市大橋町3231-3 コスモビル1F	TEL. 0283-20-6185 FAX. 0283-20-6186
9 つくば営業所	茨城県つくば市松代2丁目8-8	TEL. 029-854-7778 FAX. 029-854-7776
10 中部統括営業所	愛知県豊川市大橋町2丁目62番地	TEL. 0533-89-2021 FAX. 0533-89-2020
11 静岡営業所	静岡市駿河区宮竹1丁目19番10号	TEL. 054-238-2848 FAX. 054-238-2847
12 名古屋営業所	三重県桑名市東方1529-1 ハイテアザレア	TEL. 0594-24-9600 FAX. 0594-24-9605
13 西日本統括営業所	京都市伏見区久我本町11-260	TEL. 075-933-9519 FAX. 075-934-8973
14 富山営業所	富山市山室138-1	TEL. 076-491-4785 FAX. 076-491-4795
15 広島営業所	広島市西区中広町2丁目21-22 石本ビル2F	TEL. 082-236-3098 FAX. 082-236-3099
16 福岡営業所	福岡市博多区井相田3丁目12-25	TEL. 092-592-7541 FAX. 092-592-7537
17 大分サテライト	大分県別府市山家4組	TEL. 0977-21-7211 FAX. 0977-21-7211

www.yushin.com

Attachment Parts

新商品紹介

ミニシリンダ

- 旧部品との取付互換性有
- 大幅プライスダウン



部品 No.	品名	型式	シリンダ内径 (mm)	使用圧力 (MPa)	最大許容圧力 (MPa)	ストローク (mm)	出力 (N)		質量 (g)	標準価格
T5762210	ミニシリンダ	Min-1-C	18	0.29~0.59	0.78	12	押し(N)	引き(N)	59	1,300 円

旧部品 No. P0002571
アタッチメントパーツカタログ vol.1 P287 掲載
※エア元圧 0.49MPa におけるグリップ力

外形寸法図

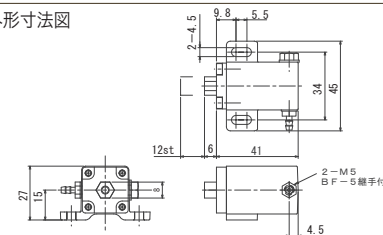

部品 No.	品名	型式	シリンダ内径 (mm)	使用圧力 (MPa)	最大許容圧力 (MPa)	ストローク (mm)	出力 (N)		質量 (g)	標準価格
T5762230	ミニシリンダ	Min-2-C	18	0.29~0.59	0.78	20	押し(N)	引き(N)	69	1,400 円

旧部品 No. P0002581
アタッチメントパーツカタログ vol.1 P287 掲載
※エア元圧 0.49MPa におけるグリップ力

外形寸法図

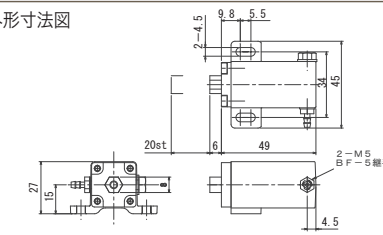

ミニシリンダ用吸着金具

- Min-1-C、Min-2-C に取付けることで吸盤グループ D の取付が可能
- さらに変換金具を取付けることでサイズの異なる吸盤も取付が可能



写真は T572770 (片口タイプです)

部品 No.	品名	質量 (g)	標準価格
T5762770	ミニシリンダ吸着金具 (片口)	8	300 円
T5762790	ミニシリンダ吸着金具 (両口)	9	350 円

部品 No. 01449070 / 01479430 / 01539390
アタッチメントパーツカタログ vol.1 P228 掲載

外形寸法図

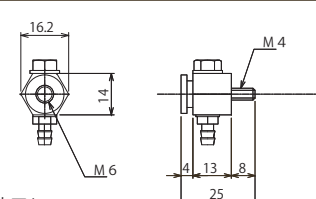

T5762770 (片口)

エアニッパグループ A 本体

- 刃寄せのためのロックナット位置を変更し、調整が容易に
- 刃の遊びしろを見直し、より高いカット精度実現
- 旧部品との取付互換性有

本体	アルミボディ
使用圧力 (MPa)	0.49
最大許容圧力 (MPa)	0.78
切断能力 (ABS 丸棒)(mm)	φ3
質量 (g)	220

- 切断能力および質量は共通
- 寄せのストローク調整可

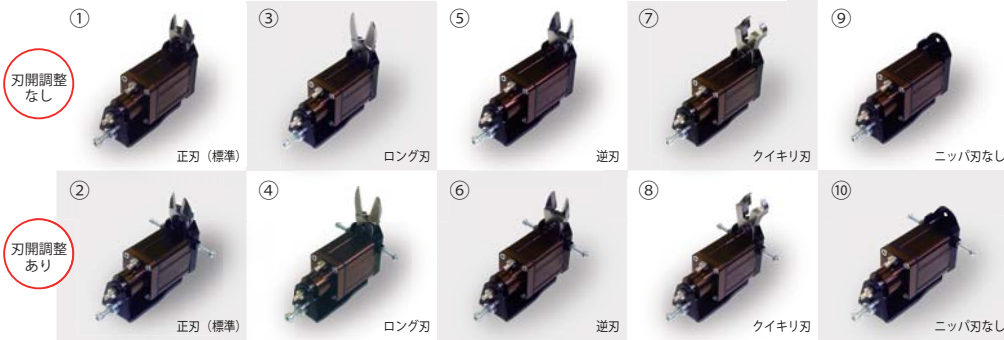

外形寸法図
刃開調整なし

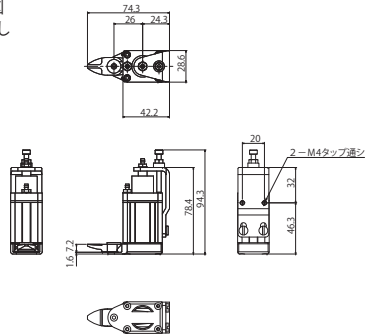

外形寸法図
刃開調整あり

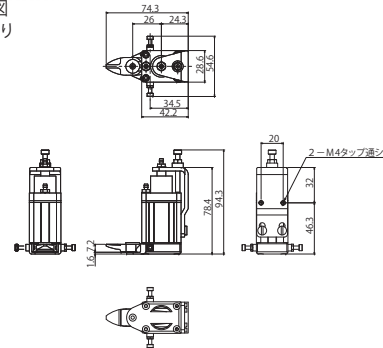

No.	部品 No.	品名	仕様	刃開調整	標準価格	旧部品 No.
①	P0014772	ニッパ (ANP-02-C)	正刃 (標準)	なし	15,000 円	P0014771
②	T2864291			あり	16,000 円	T2864290
③	T3463541		ロング刃	なし	31,000 円	T3463540
④	T3463611			あり	32,000 円	T3463610
⑤	T3463631		逆刃	なし	15,000 円	T3463630
⑥	T3463701			あり	16,000 円	T3463700
⑦	T3463751		クイキリ刃	なし	29,000 円	T3463750
⑧	T3463771			あり	30,000 円	T3463770
⑨	P0014782		ニッパ刃なし	なし	10,000 円	P0014781
⑩	T3463441			あり	11,000 円	T3463440

替刃について アタッチメントパーツカタログ vol.1 P313 掲載

吸着金具 グループ D

- 変換金具を取付けることでサイズの異なる吸着パッドも取付が可能

部品 No. 01449070 / 01479430 / 01539390
アタッチメントパーツカタログ vol.1 P228 掲載



写真は R0545621 (片口タイプ)

部品 No.	品名	型式	質量 (g)	標準価格	旧部品 No.
R0545621	吸着金具	PAD-4-C (片口)	21	650 円	R0545620
R0545631	吸着金具	PAD-4-C (両口)	22	700 円	R0545630

アタッチメントパーツカタログ vol.1 P187 掲載

外形寸法図

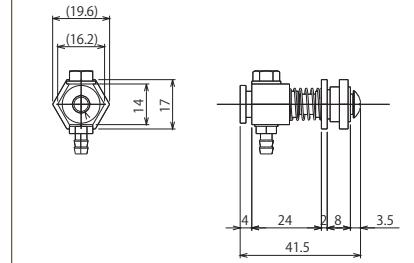

吸盤グループ D

- 吸着面フッ素コーティング仕様 新発売
- 吸着痕でお困りの方、一度お試しください
(製品材質、成形条件により差が生じますのでご了承下さい)

No.	部品 No.	品名	パッド径 φD(mm)	材質	質量 (g)	標準価格	写真	外形寸法図
①	11349590	吸盤	φ9	シリコン + 表面フッ素 コーティング	1	500 円		
②	11349600		φ12		1	500 円		
③	11349610		φ16		1	500 円		
④	11349620		φ20		1	500 円		
⑤	11349630		φ30		3	600 円		
⑥	11349640	伸縮吸盤	φ10		2	600 円		
⑦	11349650		φ15		2	700 円		
⑧	11349660		φ20		2	700 円		