

別冊カタログあり

全軸サーボタイプ

スイングタイプ

サイドエントリータイプ

堅型成形機用

ストックシステム

自動化機器その他

商品シリーズガイド P11

RC-0103S/D-SE

拡張性のある幅広い機能で
高速・安心・省エネを提供



CEの対応言語については、弊社営業までお問合せください。

型締力 30tf以下

高制振

省エネ

全軸サーボ駆動

ランニングコスト低減 エア消費量削減ツール Smart ECO吸着

当社独自技術のECO吸着を進化させ、さらなるエア消費量削減を実現。Smart ECO吸着は、吸着圧力を常時監視することで、吸着開始タイミングを最適化します。エア消費量を最大78%カットすることでエアコンプレッサの電気代削減、さらに設備費用削減を実現できます。

標準仕様

電源	駆動方式	コントローラ型式	常用エア圧	姿勢制御
AC200V/220V (50/60Hz)単相	デジタルサーボ 3/5軸	E-touch II	0.49MPa	90°

型式	電源容量	横行ストローク [mm]	引抜ストローク [mm]		上下ストローク [mm]		エア消費量 [NL/cycle]	可搬質量 [kg]	対象成形機 型締力 [tf]
			製品側	ランナ側	製品側	ランナ側			
RC-0103S-SE	1.7kVA 単相AC200V 8.5A	900 (1200) (1600)	320 (470)	—	450	—	2.9 SmartECO吸着OFF	2 <<3>>	30以下
RC-0103D-SE	2.2kVA 単相AC200V 10.8A		280 (430)	280 (430)		550	1.0 SmartECO吸着ON		

Sタイプ：製品側取出アームのみ Dタイプ：製品側取出アーム、ランナ側取出アーム
(): ストローク変更仕様 << >> : 可搬質量アップ仕様
可搬質量はアタッチメントヘッドを含みます。
横行ストローク変更仕様、引抜ストローク変更仕様はセットでのオプションです。

反操作側取出仕様 (mm)

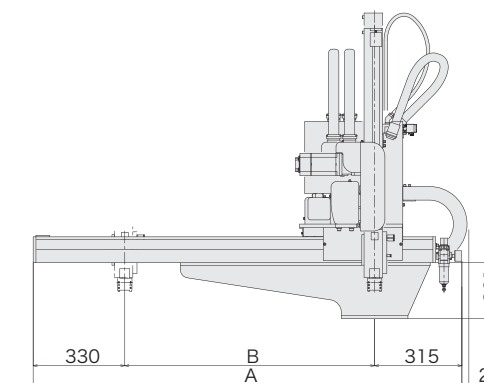
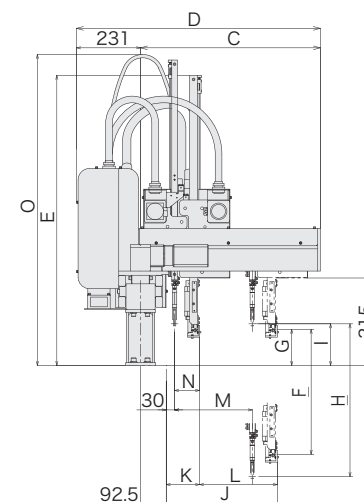

操作側取出仕様 (mm)

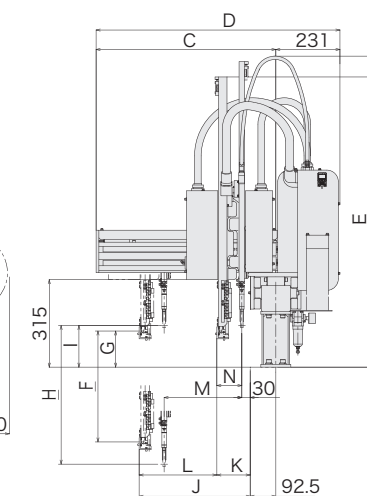
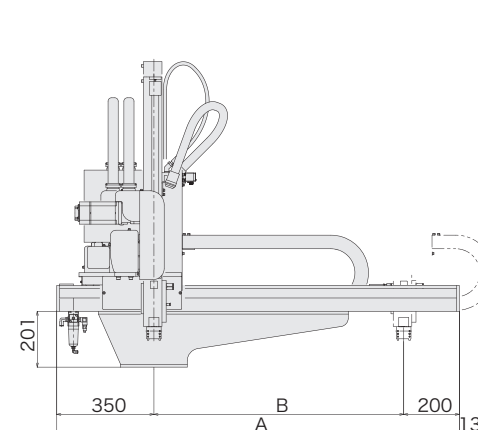

[mm]

型式	A		B	C	D	E	F	G	H	I	J	K	L	M	N	O
	操作側	反操作側														
RC-0103S-SE	1450 (1750)	1545 (1845)	900 (1200)	648 (798)	879 (1029)	1045	450	130	—	—	400 (550)	80	320	—	—	—
RC-0103D-SE	(2150)	(2245)	(1600)	(798)	(1029)				550	150	(550)	120	280 (430)	280 (430)	90	1100 (1200)

(): ストローク変更

コントローラ (mm)

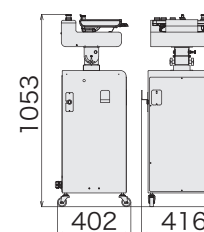

全軸サーボタイプ

スイングタイプ

サイドエントリータイプ

堅型成形機用

ストックシステム

自動化機器その他

商品シリーズガイド P11

全軸サーボタイプ取出口ロボット