

1 全軸サーボタイプ取出口ロボット

RC2-80100S/D-SE

別冊カタログあり

RC2-80100S/D-SE

拡張性のある幅広い機能で
高速・安心・省エネを提供



CEの対応言語については、弊社営業までお問合せください。

型締力 800~1000tf

高制振

省エネ

低全高タイプ (倍速機構)

全軸サーボ駆動

「高速・高剛性」「ダウンタイム低減」「ランニングコスト低減」を基本コンセプトに開発

- エア消費量削減ツール Smart ECO吸着搭載
当社独自技術のECO吸着®を進化させ、さらなるエア消費量削減を実現。Smart ECO吸着は、吸着圧力を常時監視することで、吸着開始タイミングを最適化します。エア消費量を最大78%カットすることでエアコンプレッサの電気代削減、さらに設備費用削減を実現できます。
- 生産性向上 標準機で高速取出 より速く、より正確に剛性の高い上下・引抜ユニットが高速、かつ正確な動作を実現。
- E-touch II
10.4インチフルカラータッチパネルで簡単操作ができる最新コントローラを標準装備しています。

標準仕様

電源	駆動方式	コントローラ型式	常用エア圧	姿勢制御					
AC200V/220V (50/60Hz)三相	デジタルサーボ 3/5軸	E-touch II	0.49MPa	90°					
型式	電源容量	横行ストローク [mm]	引抜ストローク [mm]		上下ストローク [mm]		エア消費量 [NL/cycle]	可搬質量 [kg]	対象成形機 型締力 [tf]
			製品側	ランナ側	製品側	ランナ側			
RC2-80100S-SE	2.7kVA 三相AC200V 7.6A	2000 (2500) (3000) (3500) (4500)	1140	—	1550 (1800) (2100) (2500)	—	49.4 SmartECO吸着OFF	25 (35) (50)	800~1000
RC2-80100D-SE	3.6kVA 三相AC200V 10.4A	—	970	970	—	1550 (1800) (2100) (2500)	35.0 SmartECO吸着ON	—	

Sタイプ: 製品側取出アームのみ Dタイプ: 製品側取出アーム・ランナ側取出アーム
(): ストローク変更仕様 (): 可搬質量アップ仕様 可搬質量はアタッチメントヘッドを含みます。

反操作側取出仕様 (mm)

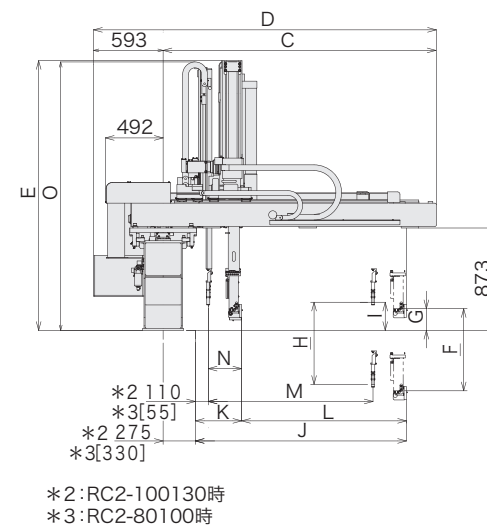

操作側取出仕様 (mm)

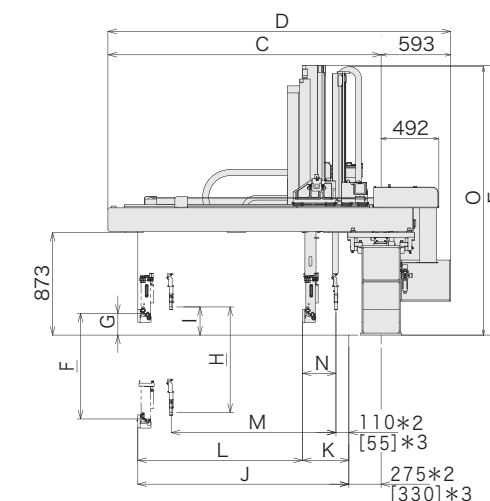
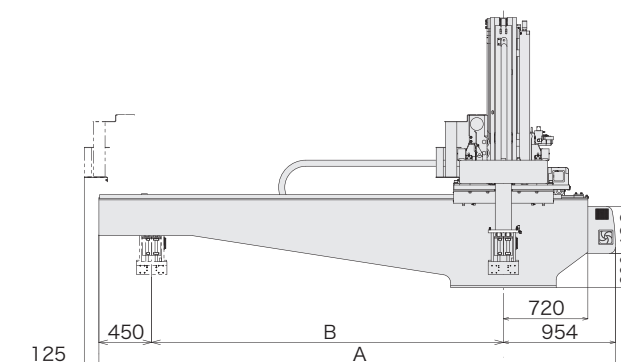
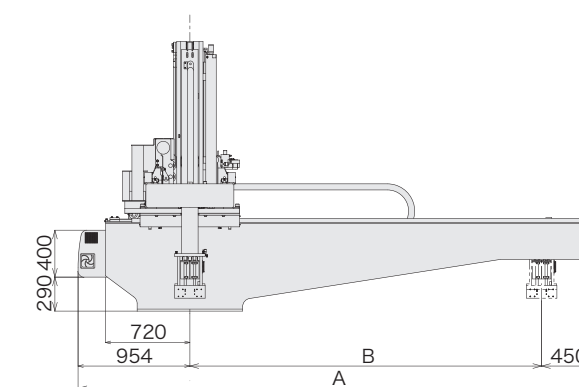

[mm]

型式	A	B	C	D	E	F	G	H	I
RC2-80100S-SE	3404 (3904) (4404) (4904) (5904)	2000 (2500) (3000) (3500) (4500)	1895	2488	2175 (2300) (2450) (2650)	1550 (1800) (2100) (2500)	330	—	—
RC2-80100D-SE	—	—	—	—	—	—	—	1550 (1800) (2100) (2500)	385

型式	J	K	L	M	N	O
RC2-80100S-SE	1300	160	1140	—	—	—
RC2-80100D-SE	—	330	970	970	275	2147 (2265) (2453) (2613)

コントローラ (mm)

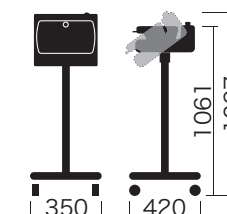

(): ストローク変更仕様

(角度調整機構付きはオプション)

全軸サーボタイプ取出口ロボット

全軸サーボタイプ

スイングタイプ

サイドエントリータイプ

堅型成形機用

ストックシステム

自動化機器その他

商品シリーズガイド [P11]

RC2-80100S/D-SE