

別冊カタログあり

miniHOP-300-CH

超小型成形機対応にフォーカスして
専用設計されたコンパクトモデル



型締力 30tf以下

コンパクト設計

エア駆動

小型成形機用ランナ取出口ロボット

型締力30tf以下の小型成形機用に設計されたランナ取出口ロボットです。

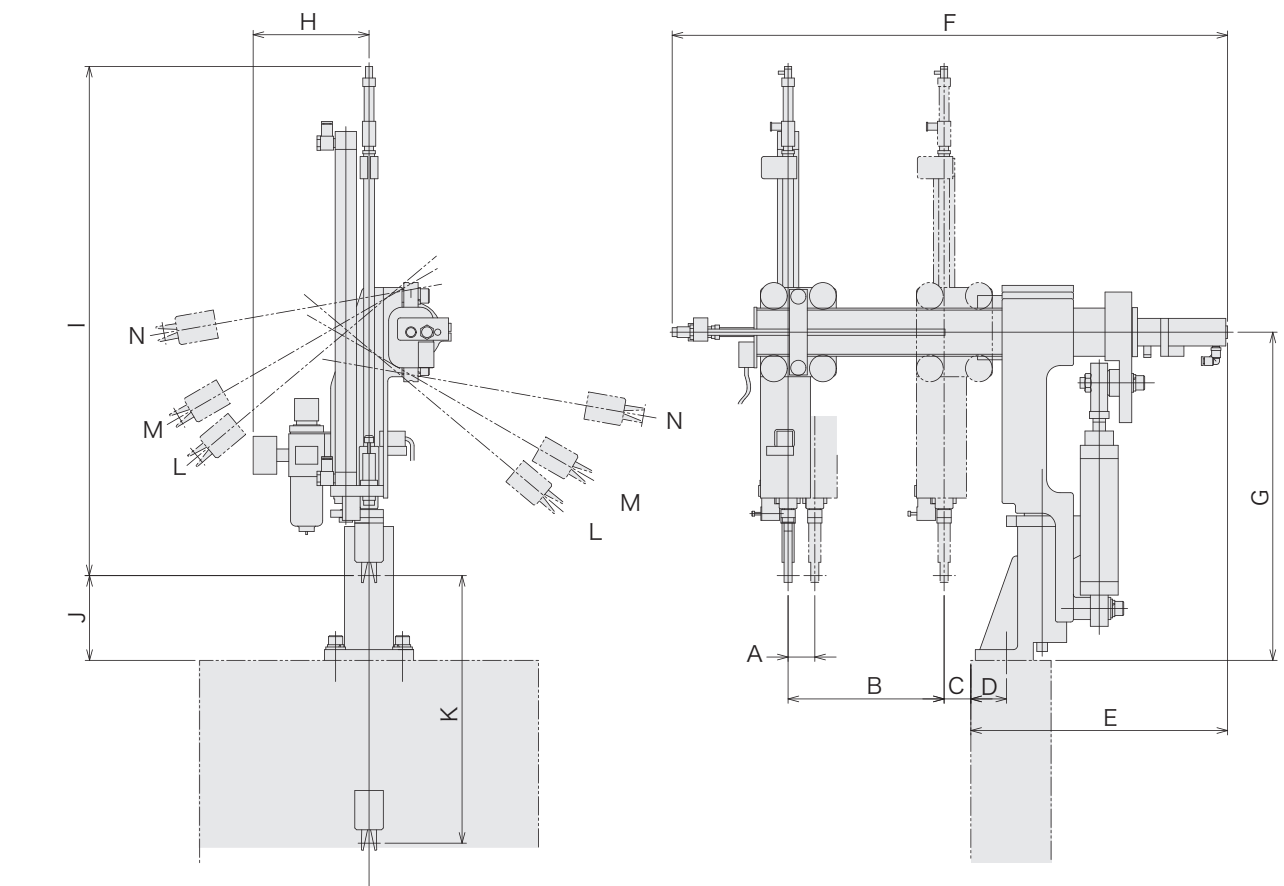

型式	A	B	C	D	E	F	G	H	I	J	K	L	M	N
miniHOP-300-CH	15~30st (30~50st)	175	30	40	288 (308)	623 (643)	368~ 433	136	571 (621)	95~ 160	0~300st (350)	50°	60°	80°

[]: 上下350st仕様 < >: 引抜50st仕様

標準仕様

電源		駆動方式		コントローラ型式		常用エア圧		
AC200V (50/60Hz)単相		エアシリンダ 3軸		CHタイプコントローラ		0.49MPa		
型式	電源容量	ストローク			上下待機 位置調整 [mm]	エア消費量 [NL/cycle]	可搬質量 [kg]	対象成形機 型締力 [tf]
		上下 [mm]	引抜 [mm]	旋回 [操反両方向]				
miniHOP-300-CH	0.05kVA AC200V 0.25A	300 (延長仕様 350)	15~30 (延長仕様 35~50)	50° 60° 80° (3ポジション可変)	調整量65	4	1	30以下

可搬質量はアタッチメントヘッドを含みます。

もうひと仕事カタログのご紹介

成形現場のお困りごと

- 成形品を自在に扱いたい
- 成形品を自在にカットしたい
- 24時間稼働・省人化したい
- 段取り替えを改善したい

そのご要望にお応えします



ユーシン精機 カタログ



スイングタイプ取出口ロボット

miniHOP-300-CH