

別冊カタログあり

TWINHOP-450-CH, TWINHOP-550-CH

スイングタイプ取出口ロボットでありながら
3プレート金型に対応



型締力 30~100tf

エア駆動

3プレート金型対応

製品側とランナ側の両アームを装備。小型の成形品、ランナを同時に取出します。

吸着ヘッド取付け可能

小型4点吸着ヘッドを標準装備し、小物成形品の吸着取出しを可能とします。

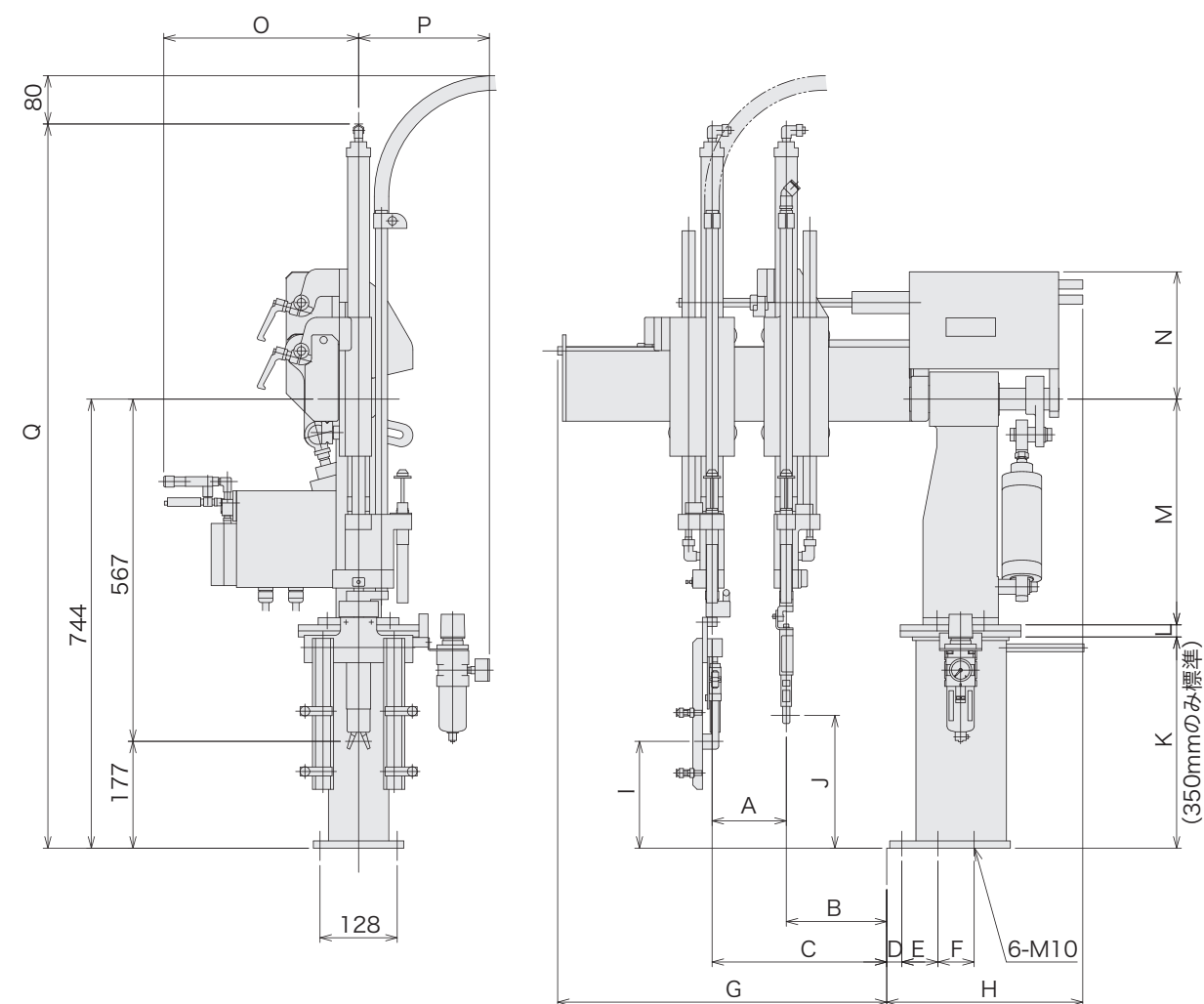

[mm]

型 式	A	B	C	D	E	F	G	H	I	J	K	L	M	N	O	P	Q
TWINHOP-450-CH	Min. 85	44~285	129~413	25	60	60	546	325	177	220	350	20	374	211	324	217	1200
TWINHOP-550-CH																	1300

標準仕様

電 源	駆動方式	コントローラ型式	常用エア圧	姿勢制御				
AC200V (50/60Hz)単相	エアシリンダ 5軸	CHタイプコントローラ	0.49MPa	90°				
型 式	電源容量	ストローク			上下待機位置調整 [mm]	エア消費量 [NL/cycle]	可搬質量 [kg]	対象成形機型締力 [tf]
		上下 [mm]	引抜 [mm]	旋回 [操反両方向]				
TWINHOP-450-CH	0.05kVA AC200V 0.25A	450	90	Min.50° ~Max.90°	調整量60	16	2	30~100
TWINHOP-550-CH		550				18		

可搬質量はアタッチメントヘッドを含みます。

全軸サーボタイプ

スイングタイプ

サイドエントリータイプ

堅型成形機用

ストックシステム

自動化機器その他

商品シリーズガイド [P11]

スイングタイプ取出口ロボット

TWINHOP-450-CH, TWINHOP-550-CH