

1 全軸サーボタイプ取出口ロボット

YC-100S/D, YC-150S/D, YC-250S/D

別冊カタログあり

YC-100S/D, YC-150S/D, YC-250S/D

最適化技術で軽量化、制振性を向上
さらにエア吸着動作最適化による省エネモデル



CEの対応言語については、弊社営業までお問合せください。

型締力 80~300tf

スタンダード

高制振

最適設計 + 省エネ

全軸サーボ駆動

全軸サーボタイプ

1軸サーボタイプ

スイングタイプ

サイドエントリータイプ

堅型成形機用

ストックシステム

光ディスク関連装置

自動化機器その他

商品シリーズガイド P11

反操作側取出仕様 (mm)

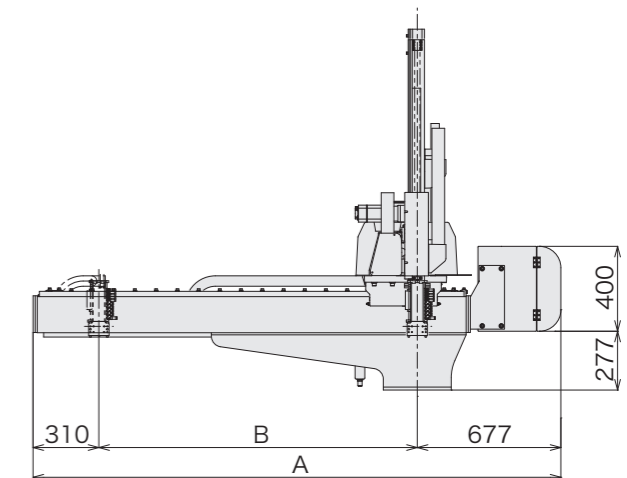
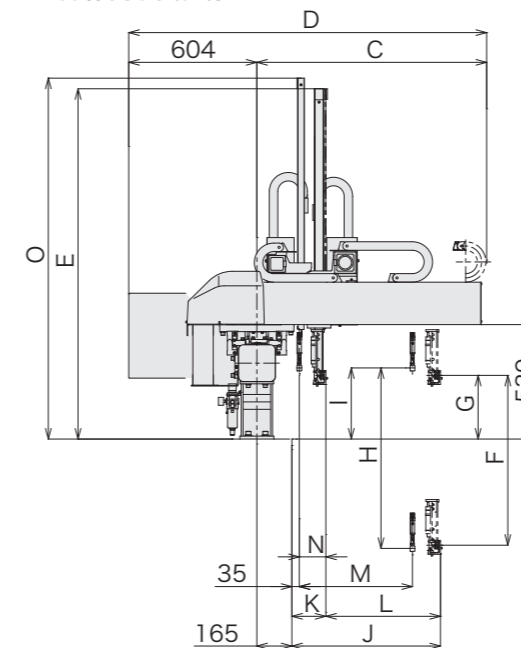

操作側取出仕様 (mm)

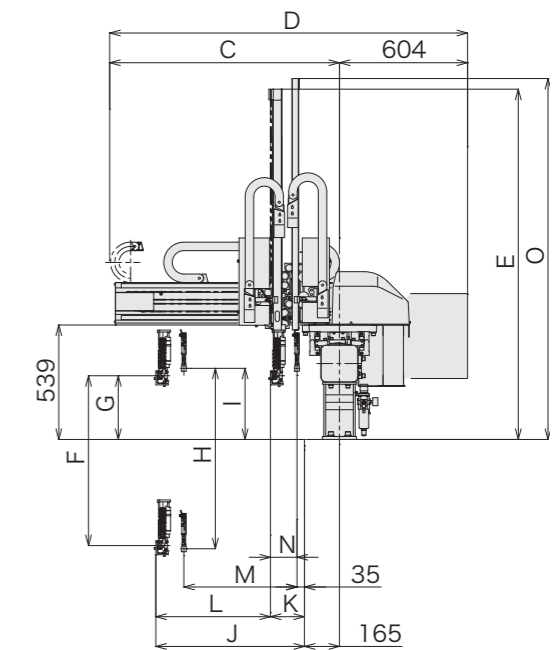
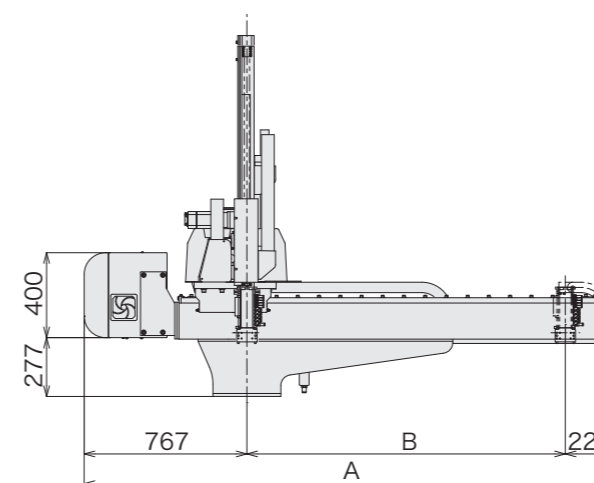

お客様の省エネに貢献する全軸サーボ取出口ロボット

最適設計技術により、部品や構造物など、それぞれを徹底的に軽量化。それにより大幅な省エネ効果、長寿命化という新しいメリットを生み出しました。また同技術により固有振動数や振動の減衰特性までを検討の対象にし、大幅な制振性の向上を実現しています。型締力80tf~300tfクラスの成形機が対象です。

E-touch compact-YC 標準装備



- ECO吸着®
- ECOモニタ®
- 予知保全※

※取出口ロボット運転中の状態を常時監視し故障につながる兆候を検出した場合にメッセージを出します。

標準仕様

電源		駆動方式		コントローラ型式		常用エア圧		姿勢制御		
AC200V/220V (50/60Hz)単相		デジタルサーボ 3/5軸		E-touch compact-YC		0.49MPa		90°		
型式	電源容量	横行ストローク (mm)		引抜ストローク (mm)		上下ストローク (mm)		エア消費量 (NL/cycle)	可搬質量 (kg)	対象成形機 型締力(tf)
		製品側	ランナ側	製品側	ランナ側	製品側	ランナ側			
YC-100S	Sタイプ 1.9kVA AC200V9.3A	1100 (1500) (1700) (1900) (2200) (2500)	625	—	650 (800)	—	3.2 (ECO吸着OFF)	5	80~130	
YC-100D			540	540	700(850)	—	1.3 (ECO吸着ON)			
YC-150S	Dタイプ 2.5kVA AC200V12.3A	1500 (1700) (1900) (2200) (2500)	625	—	800 (900)	—	3.5 (ECO吸着OFF)	5	100~220	
YC-150D			540	540	850(950)	—	1.3 (ECO吸着ON)			
YC-250S	Dタイプ 2.5kVA AC200V12.3A	1500 (1700) (1900) (2200) (2500)	775	—	900 (1050)	—	3.9 (ECO吸着OFF)	5	180~300	
YC-250D			690	690	950(1100)	—	1.6 (ECO吸着ON)			

Sタイプ: 製品側取出アームのみ Dタイプ: 製品側取出アーム・ランナ側取出アーム (): ストローク変更仕様 可搬質量はアタッチメントヘッドを含みます。

(mm)

型式	A	B	C	D	E	F	G	H	I	J	K	L	M	N	O
YC-100S	2087 (2487) (2687) (2887)	1100 (1500) (1700) (1900)				1498 (1650)	650 (800)				75	625			
YC-100D	(3187) (3487)	(2200) (2500)	1083	1686				700 (850)	335	700	160	540	540	125	1548 (1700)
YC-150S						1650 (1754)	800 (900)				75	625			
YC-150D	2487 (2687) (2887) (3187) (3487)	1500 (1700) (1900) (2200) (2500)						850 (950)	335		160	540	540	125	1700 (1804)
YC-250S						1754 (1906)	900 (1050)				75	775			
YC-250D	(3187) (3487)	(2200) (2500)	1233	1836				950 (1100)	335	850	160	690	690	125	1804 (1956)

(): ストローク変更仕様

全軸サーボタイプ取出口ロボット

YC-100S/D, YC-150S/D, YC-250S/D